

ROZMITAL

zemědělské stroje na pícniny



www.rozmital.com

- **OBRACEČE PÍCE**
- **SHNOVAČE PÍCE**
- **UNIVERZÁLNÍ OBRACEČE
A SHRNOVAČE**



EURIS Rožňava - výhradní prodejce značky ROZMITAL na Slovensku



EURIS, spol. s r. o.
Šafárikova 91
048 01 Rožňava
SLOVENSKO

Tel: + 421 58 732 5242,
+ 421 58 732 3645
Fax: + 421 58 732 6034
Email: euris@euris.sk



VÝROBCE:
RAVAK a. s., Strojírny Rožmitál

OBRACEČE

OZ - 454	5
OZ - 524.....	5
OZ - 676.....	6
OZ - 898.....	7

SHRNOVAČE JEDNOROTOROVÉ

SB - 3621.....	10
SB - 3921.....	10
SB - 4231.....	11
SB - 4631.....	11
SB - 4941.....	12

SHRNOVAČE NA PROSTŘEDNÍ ŘÁDEK - DVOUROTOROVÉ

SP - 682.....	15
SP - 772.....	15
SP - 852.....	15
SP4 - 218.....	17

SHRNOVAČE BOČNÍ - DVOUROTOROVÉ

SB - 1352.....	18
----------------	----

UNIVERZÁLNÍ OBRACEČE A SHRNOVAČE

SP4 - 152.....	19
SP4 - 205.....	20

OBRACEČE

Jaký obraceč zvolit k určité pracovní šířce sekačky?

Použitá šířka sekačky

	1,65 m	1,80 m	2,20 m	2,60 m	3,00 m	3,50 m	
Vhodný obraceč	OZ - 898						
	OZ - 676						
	OZ - 524						
	OZ - 454						

Boční odhoz



Výsledek obracení při používání bočního odhozu.



Výsledek obracení při nepoužívání bočního odhozu u kraje pozemku.



Boční odhoz se používá při práci na okrajích pozemku.



Pojezdová kola lze natočit pro dosažení bočního odhozu.

OBRAČEČE

Dokonalé kopírování terénu při práci stroje.



Všechny obraceče značky **ROZMITAL** umožňují dokonalé kopírování terénu, čímž zaručují čistou práci stroje a zároveň obrácení doslova každého stébla.

Dvojitě klouby pohonu umožňují výkyv nosníků obraceče a tím výborné kopírování terénu při práci.



www.rozmital.com
info.rozmital@ravak.com

ROZMITAL

OBRAČEČE

OBRACEČE

Amortizační tyče

Stroje značky ROZMITAL mají ve standardní výbavě amortizační tyče pro klidnější práci a stabilitu stroje.



Amortizační tyč v zasunuté poloze.



Stroj připraven k práci, amortizační tyče musí být vysunuté, čehož docílíme například mírným cuknutím pomocí traktoru. Pokud amortizační tyče nevysuneme, stroj nebude pracovat správným způsobem.

Mechanická aretace



Rozkládání stroje - odjištění aretace.



Mechanická aretace ramen je ve standardní výbavě obrabečů značky ROZMITAL.



Zarážka proti ztrátě ulomeného prstu.
Standardní výbava strojů ROZMITAL.

OBRAČEČE

OZ - 454/524

Technická data

		OZ - 454	OZ - 524
pracovní záběr max.	m	4,5	5,2
dopravní šířka	m	2,64	2,98
průměr rotoru	m	1,36	1,72
počet rotorů	ks	4	4
počet ramen na rotoru	ks	6	6
počet dvojrstů na rameni	ks	1	1
plošný výkon	ha/hod.	5,2	6
výkon traktoru	kW	30	30
počet otáček vývod. hřídele	ot/min	540	540
hmotnost	kg	555	595
pneu. pod rotorem		16x6,5-8	16X6,5-8
kardanový hřídel připojovací		AW21101 K33	AW21101 K33

- pracovní záběr 4,5 m a 5,2m
- robustní a trvanlivá konstrukce
- amortizační tyče pro stabilní práci a přepravu
- hydraulické sklápění ramen
- automatická mechanická aretace ramen v transportní poloze
- pojezdová kola standardně 16/6,5-8
- ruční natáčení kol rotorů pro boční odhoz



2 ROKY ZÁRUKA

OBRAČEČE

OZ - 676

Nejprodávanější stroj značky ROZMITAL

Technická data

		OZ - 676
pracovní záběr max.	m	6,7
dopravní šířka	m	2,64
průměr rotoru	m	1,36
počet rotorů	ks	6
počet ramen na rotoru	ks	6
počet dvojprstů na rameni	ks	1
plošný výkon	ha/hod.	7,7
výkon traktoru	kW	44
počet otáček vývod. hřídele	ot/min	540
hmotnost	kg	795
pneu. pod rotorem		16x6,5-8
kardanový hřídel připojovací		AW35101 K33

- pracovní záběr 6,7 m
- robustní a trvanlivá konstrukce
- pojezdová kola standardně 16/6,5-8
- amortizační tyče pro stabilní práci a přepravu
- hydraulické sklápění ramen a automatická aretace v transportní poloze
- možnost hydraulického natáčení kol rotorů pro boční odhoz
- vysoký výkon
- výborné kopírování terénu
- vynikající poměr cena - výkon



Pohon pracovních rotorů.



ROZMITAL

www.rozmital.com
info.rozmital@ravak.com

OZ - 676

OBRAČEČE

OZ - 898

pracovní záběr 8,9 m

robustní a trvanlivá konstrukce

výborné kopírování terénu

amortizační tyče pro stabilní práci a přepravu

transportní podvozek

vysoký výkon

vynikající poměr cena - výkon

Technická data

		OZ - 898
pracovní záběr max.	m	8,9
dopravní šířka	m	2,64
průměr rotoru	m	1,36
počet rotorů	ks	8
počet ramen na rotoru	ks	6
počet dvojprstů na rameni	ks	1
plošný výkon	ha/hod.	9
výkon traktoru	kW	44
počet otáček vývod. hřídele	ot/min	540
hmotnost	kg	1380
pneu. pod rotorem		16x6,5 - 8
pneu transportní		215/65 - 15
kardanový hřídel připojovací		AW35121 K33



AKČNÍ CENA

Vyzkoušejte náš
výkonný a robustní
osmirotorový obračeč,
který můžete mít
od Strojíren Rožmitál
za cenu šestirotorového,
konkurenčního
obračeče a navíc
se zárukou 2 roky.

pouze
199 000,- Kč

2 ROKY ZÁRUKA

SHRNOVAČE - JEDNOROTOROVÉ

Seřídte si správně svůj shrnovač



Jednorotový shrnovač musí být seřízen tak, aby amortizační tyče byly vysunuty a čep v drážce byl při práci stroje v zadní poloze. Toho se dosahuje seřízením pomocí 3. bodu na závěsu traktoru.



Excentrický čep a zajišťovací matice umožňující seřizování vodorovné polohy stroje.

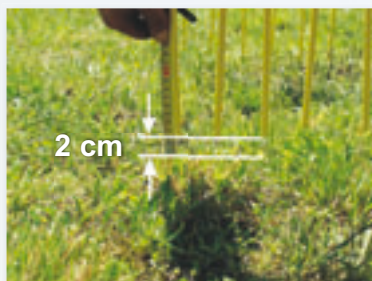

Konec pracovního prstu shrnovačů by se měl nacházet v klidové poloze asi 2 cm nad pokosem.



Seřizování podvozku shrnovače.



Při použití kopírovacího kolečka se u 3. bodu traktoru musí použít např. řetěz.



SHRNOVAČE - JEDNOROTOROVÉ

**Kulisový mechanismus s trvalou olejovou náplní
- již od roku 1998 standardně ve všech strojích
značky ROZMITAL.**



Zátka s měrkou pro kontrolu množství oleje v kulisovém mechanismu.

Kulisový mechanismus rotoru

je uložen v uzavřené skříni s olejovou náplní. **Stálá olejová náplň** ve skříni zajišťuje tichý chod stroje a nízké opotřebení součástí.

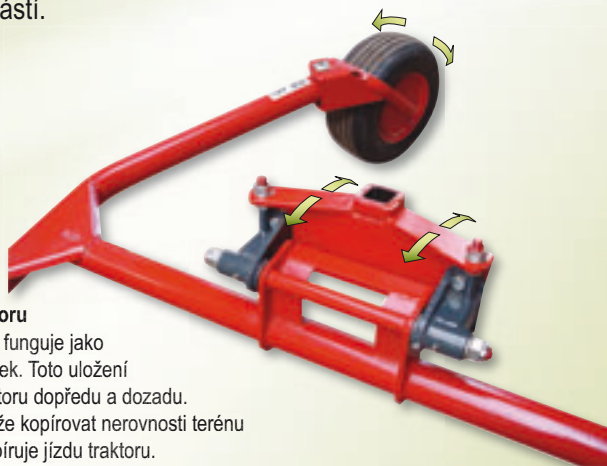

Kyvné uložení rotoru

na podvozku stroje funguje jako tandemový podvozek. Toto uložení umožňuje výkyv rotoru dopředu a dozadu. Podvozek tedy může kopírovat nerovnosti terénu a rotor zároveň kopíruje jízdu traktoru. Zadní kolečko je natáčecí a jeho použití zmenšuje poloměr zatáčení stroje.

SHRNOVAČE JEDNOROTOROVÉ

SB - 362 I

2 ROKY ZÁRUKA



SB - 392 I

2 ROKY ZÁRUKA



ROZMITAL

www.rozmital.com
info.rozmital@ravak.com

SHRNOVAČE JEDNOROTOROVÉ

SB - 4231

2 ROKY ZÁRUKA



SB - 4631



2 ROKY ZÁRUKA

www.rozmital.com
info.rozmital@ravak.com

ROZMITAL

**SB - 4231
SB - 4631**

SHRNOVAČE JEDNOROTOROVÉ

SB - 494 I největší záběr na trhu

- pracovní záběr 4,9 m
- rotor 13 ramen a každé se 4 pracovními dvojprsty
- velká převodovka s pomalým převodem
- vynikající kopírování terénu pomocí 2 kopírovacích koleček
- kulisový mechanismus v uzavřené olejové skříni
- pro největší rozlohy
- vynikající poměr cena - výkon



Transport stroje
a přejezdy jednotlivých
řádků na poli se dělají
jednoduše zvednutím
na hydraulickém podvozku.



Lišta a řetěz pro traktory
s netěsnícím hydraulickým
okruhem.



Seřiditelný doraz
pro nastavení výšky hrabání.



Vynikající kopírování terénu těsně
před pracovními prsty, pomocí dvou
kopírovacích koleček, která zaručují
zároveň výbornou stabilitu stroje
a jsou v základní výbavě.

ROZMITAL

www.rozmital.com
info.rozmital@ravak.com

SHRNOVAČE - JEDNOROTOROVÉ

Pracovní možnosti jednorotorových shrnovačů



Technická data - shrnovače jednorotorové

		SB-3621	SB-3921	SB-4231	SB-4631	SB-4941
pracovní záběr max.	m	3,6	3,9	4,2	4,6	4,9
dopravní šířka	m	1,68	1,81	1,81	1,85	2,35
průměr rotoru	m	2,95	3,12	3,36	3,76	3,98
počet rotorů	ks	1	1	1	1	1
počet ramen na rotoru	ks	8	10	10	10	13
počet dvojprstů na rameni	ks	3	3	4	4	4
plošný výkon	ha/hod.	3,7	4	4,3	4,7	5
výkon traktoru	kW	30	30	30	30	30
počet otáček vývod. hřídele	ot/min	540	540	540	540	540
hmotnost	kg	445	555	620	635	855
pneu. počet na rotor/ rozměr		2 / 16x6,5-8	2 / 16x6,5-8	3 / 16x6,5-8	3 / 16x6,5-8	4 / 18,5x8,5-8
kardanový hřídel přípojovací		AW21086 K32	AW21086 K32	AW21086 K32	AW21086 K32	AW21121 K33 820Nm 50°

SHRNOVAČE - DVOUROTOROVÉ NA PROSTŘEDNÍ ŘÁDEK

Nejlepší kopírování terénu se dosahuje umístěním kopírovacího kolečka těsně před pracovními prsty. Tento typ kopírování je u dvourotorových shrnovačů značky ROZMITAL ve standardní výbavě.



Standardní výbavou strojů SP-682, SP-772 a SP-852 je zařízení pro příčné a podélné kopírování terénu.



Z přepravní do transportní polohy se stroje přestavují hydraulicky.

ROZMITAL

www.rozmital.com
info.rozmital@ravak.com

SHRNOVAČE - DVOUROTOROVÉ NA PROSTŘEDNÍ ŘÁDEK



2 ROKY ZÁRUKA

www.rozmital.com
info.rozmital@ravak.com

ROZMITAL

**SP-682, SP-772
SP-852**

SHRNOVAČE - DVOUROTOROVÉ NA PROSTŘEDNÍ ŘÁDEK

Pracovní možnosti dvourotorových shrnovačů

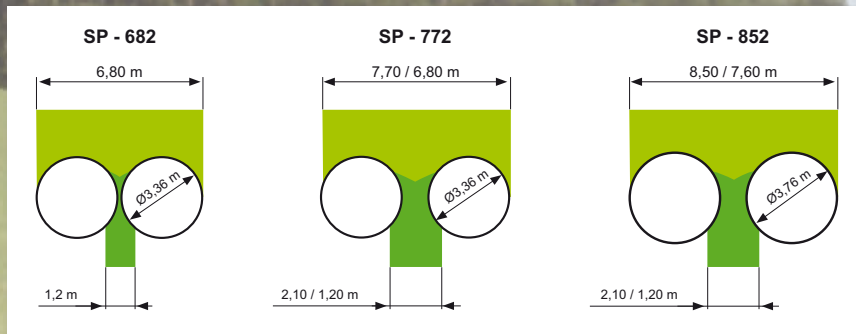

Technická data - shrnovače dvourotorové





		SP-682	SP-772	SP-852
pracovní záběr max.	m	6,8	7,7	8,5
dopravní šířka	m	2,95	2,95	2,95
průměr rotoru	m	3,36	3,36	3,76
počet rotorů	ks	2	2	2
počet ramen na rotoru	ks	10	10	10
počet dvojrstů na rameni	ks	4	4	4
plošný výkon	ha/hod.	7	7,6	8,4
výkon traktoru	kW	44	44	44
počet otáček vývod. hřídele	ot/min	540	540	540
hmotnost	kg	1720	1755	1895
pneu. počet na rotor/ rozměr		3 / 16x6,5-8	3 / 16x6,5-8	3 / 16x6,5-8
pneu. transportní		225 / 70 - R15	225 / 70 - R15	225 / 70 -R15
kardanový hřídel interní		AW21101 K32	AW21121 K32	AW21121 K33
kardanový hřídel přípojovací		AW21101	AW21101	AW21101

SHRNOVAČE - PAPERKOVÉ NA PROSTŘEDNÍ ŘÁDEK

SP4 - 218

Technická data

	SP4 - 218	
pracovní záběr max.	m	5
dopravní šířka	m	2,99
průměr rotoru	m	1,4
počet rotorů	ks	8
plošný výkon	ha/hod.	8
výkon traktoru	kW	30
hmotnost	kg	440

-  pracovní záběr 5 m
-  nízký odrol a nízké ztráty
-  jednoduchý a nenáročný na údržbu
-  velký plošný výkon shrnování
-  poháněn odvalováním kol po zemi

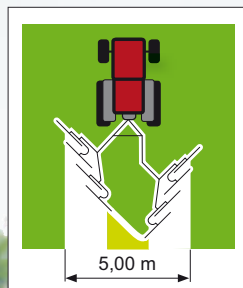

2 ROKY ZÁRUKA

www.rozmital.com
info.rozmital@ravak.com

ROZMITAL

SP4 - 218

SHRNOVAČE - DVOUROTOROVÉ BOČNÍ

Technická data

		SB - 1352
pracovní záběr max.	m	6,8
dopravní šířka	m	2,35
průměr rotoru	m	3,36
počet rotorů	ks	2
počet ramen na rotoru	ks	10 + 13
počet dvojrstů na rameni	ks	4
plošný výkon	ha/hod.	7
výkon traktoru	kW	44
počet otáček vývod. hřídele	ot/min	540
hmotnost	kg	1850
pneu. počet na rotor/rozměr		6/5/18,5x8,5-8
kardanová hřídel připojovací		AW35121 50°

SB - 1352

- ☞ variabilní pracovní záběr s možností vytvoření řádku až z 13,4 m
- ☞ kopírovací kolečka ve standardní výbavě
- ☞ vynikající podélné kopírování těsně před pracovními prsty
- ☞ hydraulicky ovládané podvozky
- ☞ nezávislé kopírování obou rotorů
- ☞ shrnování na jeden nebo dva řádky
- ☞ pracovní rotory s 10 a 13 rameny, se 4 dvojrsty

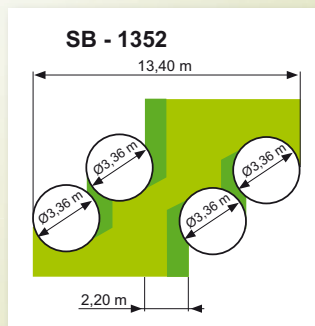

Pracovní možnosti dvourotorového bočního shrnovače SB - 1352.



ROZMITAL

www.rozmital.com
info.rozmital@ravak.com

SB - 1352

UNIVERZÁLNÍ OBRAČEČE A SHRNOVAČE

Technická data

		SP4 - 152
pracovní záběr max.	m	obr.3,5/shr.3,2
dopravní šířka	m	2,98
průměr rotoru	m	obr.2,0/shr.1,4
počet rotorů	ks	2
počet ramen na rotoru	ks	6
počet dvojrstů na rameni	ks	2
plošný výkon	ha/hod.	obr.3,7/shr.3,4
výkon traktoru	kW	30
počet otáček vývod. hřídele	ot/min	540
hmotnost	kg	420
pneu. počet na rotor/rozměr		16x6,5-8
kard. hřídel přípojovací		AW21121 K 32

SP4 - 152

- pracovní záběr při obracení 3,5 m
- pracovní záběr při shrnování 3,2 m
- dvě pracovní funkce - obracení a shrnování v jednom stroji
- vhodný pro menší rozlohu
- jednoduché a rychlé přestavení mezi obracením a shrnováním
- amortizační tyče pro klidnou práci stroje a transport

Shrnování - prutové stěny jsou v pracovní poloze.



SHRNOVÁNÍ

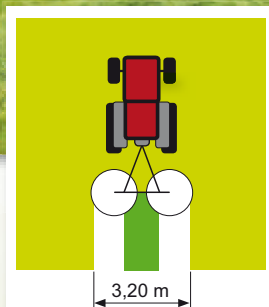

Pro obracení a shrnování je nutné přestavit držáky hrabacích prstů do jiné polohy.



OBRAČENÍ

Při obracení musí být prutové stěny v transportní poloze. Při obracení se prutové stěny nepoužívají.

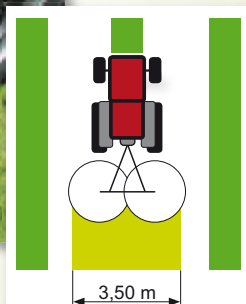

UNIVERZÁLNÍ OBRAČEČE A SHRNOVAČE

SP4 - 205

- pracovní záběr při obracení 3,1 m
- pracovní záběr při shrnování 3,4 m
- dvě pracovní funkce - obracení a shrnování - v jednom stroji
- jednoduchá konstrukce
- vysoký plošný výkon
- poháněn odvalováním kol po zemi

Technická data

		SP4 - 205
pracovní záběr max.	m	obr. 3,1 / shr. 3,4
dopravní šířka	m	2,3
průměr rotoru	m	1,4
počet rotorů	ks	5
plošný výkon	ha/hod.	obr. 4,5 / shr. 4,8
výkon traktoru	kW	22
hmotnost	kg	224



Při obracení se doporučuje jezdit šikmo přes řádky.



Změna funkce stroje.



Obracení

Shrnování

3,10 m

3,40 m

2 ROKY ZÁRUKA

ROZMITAL

www.rozmital.com
info.rozmital@ravak.com



Strojírny Rožmítal - firma s téměř 100 letou tradicí.



ROZMITAL

zemědělské stroje na pícniny

www.rozmital.com

RAVAK a. s., Strojírny Rožmitál

Nádražní 25

262 42 Rožmitál pod Třemšínem

Česká republika

Obchodní oddělení:

Tel.: 00420 - 318 - 427 - 312

Fax: 00420 - 318 - 427 - 314

E - mail: info.rozmital@ravak.com

PRODEJCE

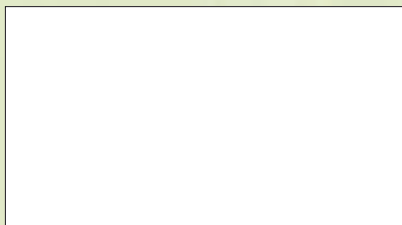

Vyrobilo oddělení propagace Ravak a.s.

Výrobce si vyhrazuje právo na změnu technických parametrů strojů a jejich konstrukce.

2008-10